

1. SOLUCIONES DE CENTRADO PARA UN EQUILIBRADO MODERNO

(PARA AUTOS, PICK UPS Y VEHICULOS COMERCIALES)

Actualización 17/08/2016

El incremento de velocidad de los vehículos de alta performance, el mayor peso y dimensiones de las ruedas exigido por vehículos "all road" y de transporte carga livianos, hace que los juegos de conos tradicionales para equilibrar ruedas no cubran las necesidades de equilibrado requeridas hoy en día.

Con el fin de satisfacer mejor las necesidades de servicios, **PESSOT** ofrece una selección de accesorios diseñada para realizar un correcto servicio para la mayoría de las ruedas actuales.

1.1 KIT BASICO DE CONOS (Standard en equilibradora de ruedas C240)

Se adapta a la mayoría de las ruedas de los automóviles de pasajeros y camiones livianos. Accesorios adicionales pueden ser necesarios para algunas ruedas con características especiales.

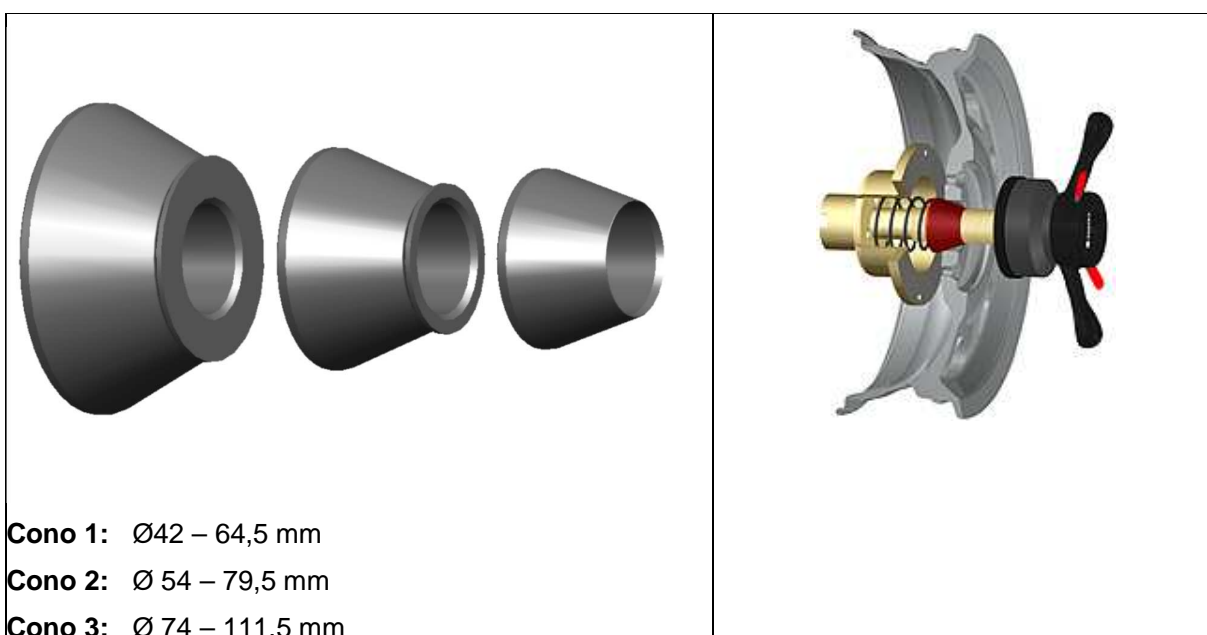

1.2 DISCO DE APOYO Ø200mm (Opcional en equilibradora de ruedas C240)

El disco de apoyo (3) puede ser utilizado en lugar del casquillo standard (2) con el objetivo de lograr mejor superficie de arrastre sobre la llanta y evitar que la rueda se gire sobre la equilibradora.

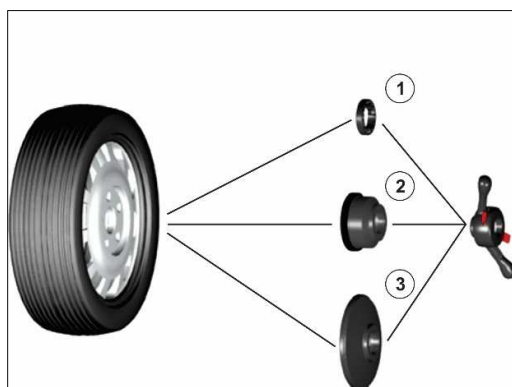

PROXIMAMENTE

1.3 KIT PROFESIONAL DE CONOS (Opcional en equilibradora de ruedas C240)

Todos los conos están diseñados con una conicidad de poco ángulo lo que hace más preciso el centrado de la llanta.

Puede ser utilizado como el kit básico con resorte cónico posterior + casquillo standard de frente, o disco de apoyo Ø200mm, o con el sistema FIX PLATE (ver 0).



Cono 1: Ø52,5 - 61 mm

Cono 2: Ø 61,5 - 70 mm

Cono 3: Ø 67,5 - 76 mm

Cono 4: Ø 75 - 83 mm

Cono 5: Ø 82 – 90,5 mm

Cono 6: Ø 89 – 97,5 mm

Cono 7: Ø 94 - 103 mm

Cono 8: Ø 101 - 111 mm

PROXIMAMENTE

1.4 KIT PROFESIONAL DE BUJES (Opcional en equilibradora de ruedas C240)

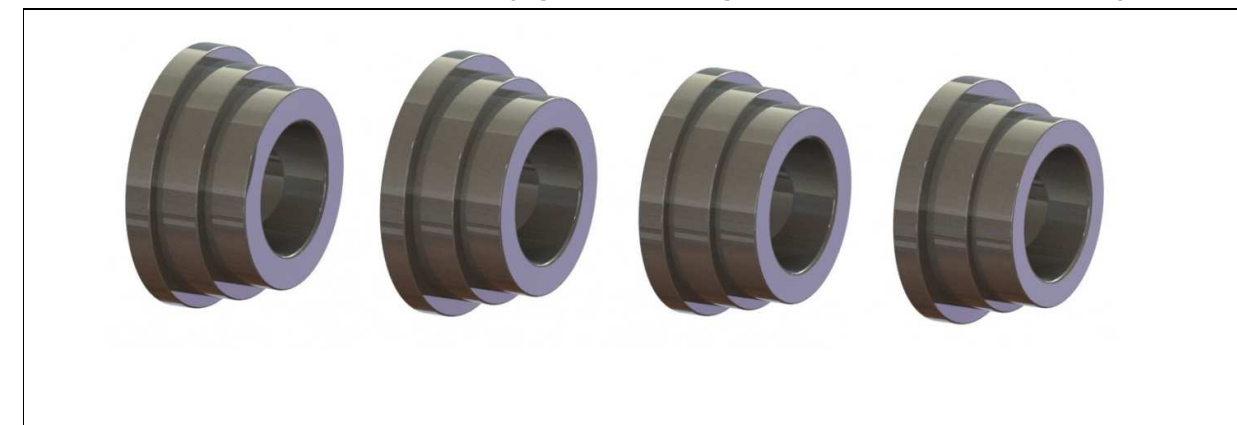

Buje 1:

Ø57 Línea VW//AUDI//SEAT//SKODA

Ø65 Línea PEUGEOT//CITROEN//CHEVROLET//VW AMAROK

Buje 3:

Ø58 Línea FIAT//ALFA ROMEO

Ø67 Línea MITSUBISHI//TOYOTA//HYUNDAI//KIA

Buje 2:

Ø56,5 Línea GM

Ø63,3 Línea FORD

Buje 4:

Ø54 Línea TOYOTA//DAIHATSU// HYUNDAI

Ø60 Línea RENAULT

1.5 WORLD KIT II (Opcional en equilibradora de ruedas C240)

PROXIMAMENTE

La recomendación preferida al momento de elegir un juego de platos de arrastre ajustado a través de los agujeros de fijación de la llanta.

El kit se adapta a 3, 4, 5, 6, agujeros de fijación de la llanta.

Junto con los kits de conos o bujes profesionales, es el método de montaje sobre la equilibradora más exacto de todas las opciones.

El accesorio incluye un juego de pernos adaptable a las distintos tipos de llantas.



PLATO 1: PCD-> 4x95,25/98/100/101,6/108/114,3/170
7x150

PLATO 2: PCD-> 5x98/105/108/110/115/120,65/135/154,95

PLATO 3: PCD-> 5x100/112/114,3/120/127/130/139,7/150/165,1

PLATO 4: PCD-> 3x98/112/114,3/115/120/127/130/132
6x135/139,7
4x165,1

PCD: paso diametral de los agujeros de fijación de la llanta.

1.6 APLICACIONES ESPECIALES

1.6.1 ACCESORIO TOYOTA (Opcional en equilibradora de ruedas C240)

Diseñado para equilibrar llantas del modelo HILUX.

Puede ser utilizado como el kit básico con resorte cónico posterior + casquillo standard de frente, o disco de apoyo Ø200mm, o con el sistema FIX PLATE (ver 0).

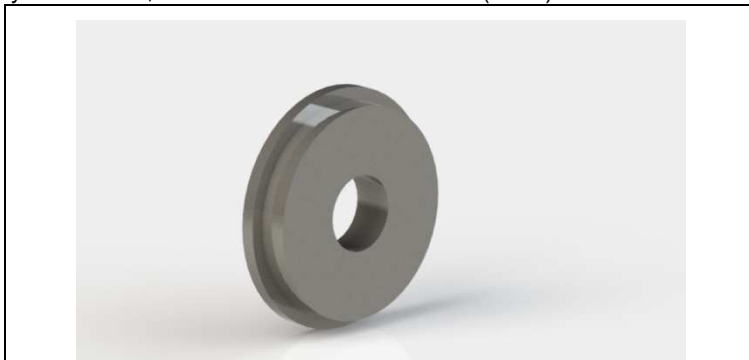

Plato de Ø106mm

1.6.2 ACCESORIO ESPACIADOR RÁPIDO CON CONO

El objetivo de este accesorio es poder utilizar conos de grandes dimensiones fijándolos desde atrás de la llanta.

Consta de un separador (1) con imanes y pines para una rápida colocación sobre la máquina + un buje suplemento para alargar la posición del **resorte** + un cono Ø88-132mm.

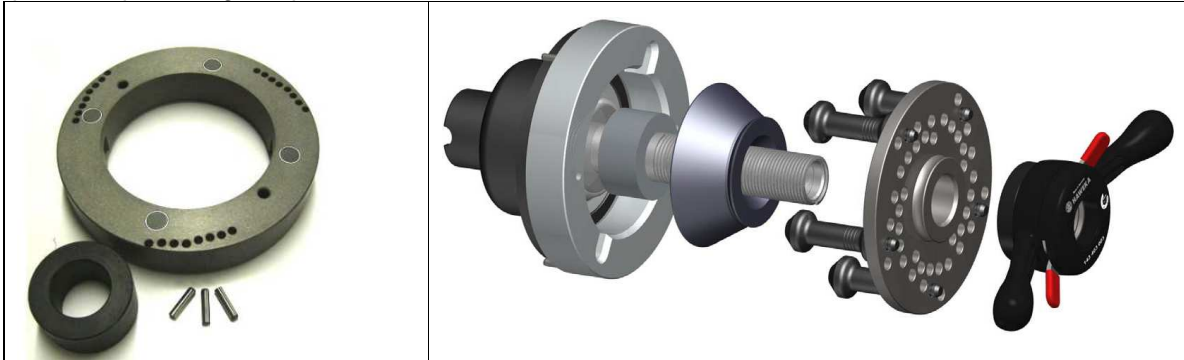

1.6.3 ACCESORIO VEHÍCULOS COMERCIALES (Opcional en equilibradora de ruedas C240)

Se adapta a la mayoría de las ruedas de pickups y camiones de servicio liviano.

Consta de 2 conos de grandes dimensiones y 1 separador (1). El rango incluye llantas con orificio central desde Ø120 a 180mm

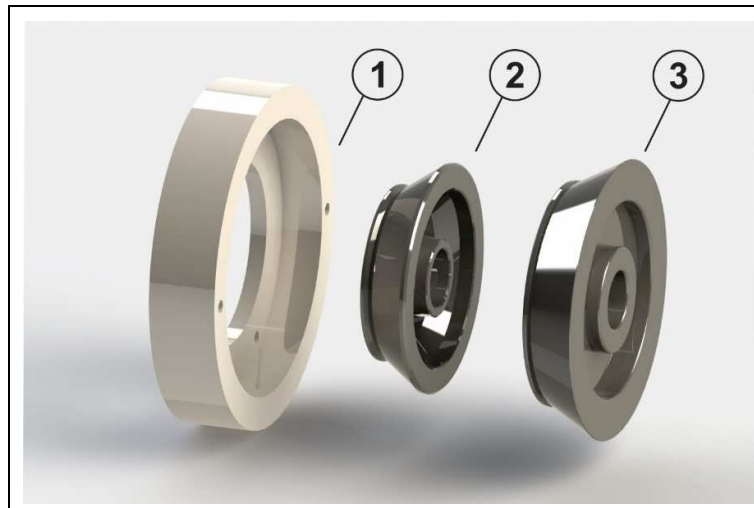

- 1- **ESPACIADOR** con diámetro interior 180mm
- 2- **CONO 1:** Ø115 - 150 mm Línea FORD
- 3- **CONO 2:** Ø147 - 183 mm Línea IVECO//SPRINTER

1.7 PLATO UNIVERSAL (Opcional en equilibradora de ruedas C240)



El nuevo dispositivo universal fue diseñado para ser utilizado en llantas de automóviles, llantas de camiones ligeros y, en particular para los coches franceses con llantas cerradas (llantas sin un agujero central) con una variación de las perforaciones de fijación desde 95 hasta 215 mm.

El dispositivo de sujeción universal se puede cambiar con relativa rapidez para adaptarse a las distintas configuraciones de 3 , 4 , 5 o 6 de agujeros mediante el uso de las bieletas.

El ajuste óptimo está garantizado con la ayuda de bujes de centrado (Ø58 / 60/ 65 mm) y adicionalmente la herramienta de medición PCD.

